

# Multimatic™ 200

Выпуск Февраль 2013 • No. DC/12.57

Мультипроцессный источник



## Краткие характеристики

### Области применения

Легкая промышленность  
Обслуживание и ремонт  
Сварка металлоконструкций

### Сварочные процессы

Ручная дуговая сварка  
Ручная аргодуговая сварка  
Механизированная сварка

### Свариваемые толщины

Механизир. сварка: угл. сталь - до 10 мм; алюминий - до 6,4 мм  
Аргодуговая сварка: угл. сталь - от 1,0 до 4,8 мм

### Питающая сеть

120 В, 20 А, 50/60 Гц, 1 фаза  
230 В, 18 А, 50/60 Гц, 1 фаза

Вес 13,2 кг

## The Power of Blue.®

Самый универсальный источник сварочного тока "все в одном" на сегодняшний день.

Незначительный вес (13,2 кг) и возможность подключения к сети 120/230В облегчает выполнение РД, РАД или механизированной сварки.

**Функция Auto-Set™ Elite** дает возможность тонкой настройки параметров вне зависимости от типа и толщины свариваемого материала. Легко настроить - легко использовать!

**Высокопрочный корпус.**

**Великолепные характеристики дуги!**

Multimatic 200 обеспечивает стабильную сварочную дугу с минимальным разбрызгиванием.

**Вилка MVP™** позволяет подключаться к общей питающей сети 120 /230 В без использования вспомогательного инструмента.



**New!**

### В комплект входит:

- Источник сварочного тока
- Силовой кабель с вилкой MVP (3 м)
- Горелка Bernard® Q150 (4 м)
- Кабель обратной связи с зажимом и разъемом типа Dinse (3 м)
- Рабочий кабель с электрододержателем
- Контактные наконечники (0,8 / 0,9 мм) и подающие ролики (0,6 или 0,8/0,9 мм)
- Расходомер Smith® со шлангом (3,7 м)

- DVD диск с инструкциями по установке и использованию
- Шаблон-толщиномер #229 895



**Горелка Spoolmate™ 100**

(опция) - надежное и экономичное решение для сварки алюминия.



**Набор TIG Contractor Kit**

(опция) содержит необходимые аксессуары и расходные материалы для выполнения ручной аргодуговой сварки.



**TRUE BLUE**  
3 YR. WARRANTY

Гарантия на источник питания - 3 года, включая запчасти и работу.  
Гарантия на горелку - 6 месяцев, включая запчасти и работу.



Главное Международное Управление  
Miller Electric Mfg. Co.

An Illinois Tool Works Company 1635  
West Spencer Street Appleton, WI 54914 USA  
Тел./факс: +1 920 735 4554 / +1 920 735 4125  
www.MillerWelds.com



Режим сварки / процесс	Парам. сети	Диапазон сварочного тока	Номинальные параметры	Ток на входе при ном. нагрузке, 50/60Гц 120 В 230 В кВА кВт	Скорость подачи проволоки	Мах. НХХ	Размеры	Вес
CV: Механизир. сварка	120/230 В AC	30–140 А	90 А при 18.5 В, 60% ПВ	18 — 2.2 2	1,8 – 10,8 м/мин.	90	В: 368 мм Ш: 248 мм	13,2 кг
		30–140 А	110 А при 19.5 В, 20% ПВ	20 — 2.7 2.6				
		30–200 А	150 А при 21.5 В, 20% ПВ	— 17.5 4.0 3.8				
СС: РАД	120 В AC	5–150 А	100 А при 14 В, 100% ПВ	15.8 — 1.9 1.8	—	90 В DC (22–25 В DC*)	Г: 432 мм	
	230 В AC	5–150 А	100 А при 14 В, 100% ПВ	— 8 1.9 1.7				
		150 А при 16 В, 30% ПВ	27 — 3.3 3.2					
		150 А при 16 В, 30% ПВ	— 13.8 3.2 3.0					
СС: РД	120 В AC	20–150 А	70 А при 22.8 В, 100% ПВ	16.5 — 2.0 1.9				
	230 В AC	20–150 А	100 А при 24 В, 35% ПВ	24 — 2.9 2.8				
		100 А при 24 В, 100% ПВ	— 12.7 2.9 2.7					
		150 А при 26 В, 30% ПВ	— 20.8 4.8 4.5					

\*На электроде при РД и РАД в режиме Lift-Arc™.

Сертифицировано Канадской ассоциацией в соответствии со стандартами Канады и США.

## Панель управления

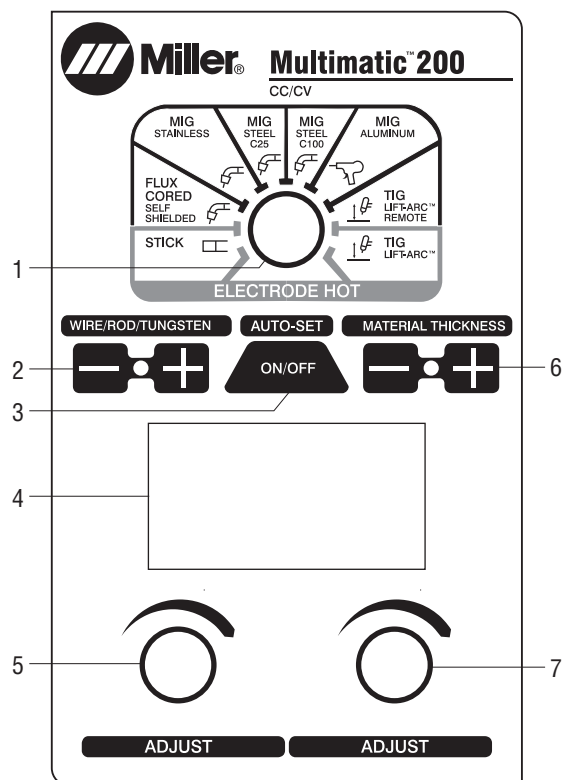

1. Регулятор выбора процесса
2. Кнопка выбора типа и диаметра электрода
3. Кнопка автоматических настроек "Auto-Set"
4. ЖК дисплей
5. Регулятор
6. Кнопка выбора толщины
7. Регулятор

## Рабочие характеристики

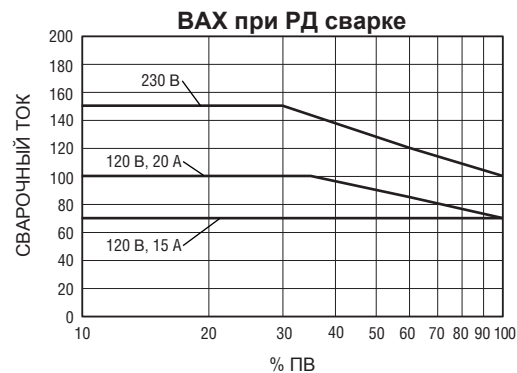
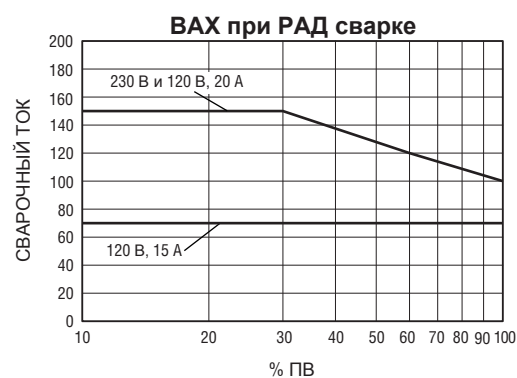
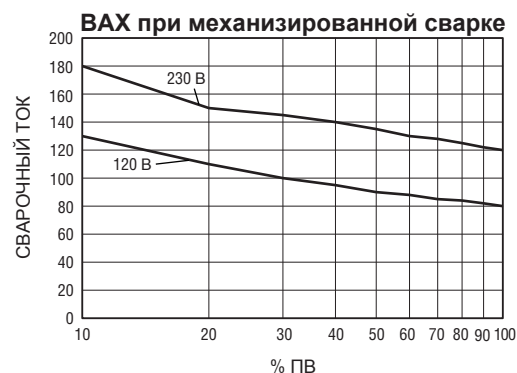

## Аксессуары



**Горелка серии Spoolmate™ 100 #300 371**

Легко подключается к источникам моделей Multimatic 200, Millermatic 140, 180

211 и серии Passport Plus. Применяется для сварки алюминиевой (0,8-0,9 мм) и стальной/нержавеющей (0,6-0,9 мм) проволокой. Номинальный режим - 135 А при 30% ПВ. В комплект входит кабель 3,7 метра и кейс для транспортировки.

**Горелка Bernard® Q150 Q1510AB8VM, 3 м**



**Набор TIG Contractor Kit #300 851 В**

комплект входит горелка для аргодуговой сварки Weldcraft LS17(150 А) с интегрированной

управляющей кнопкой, набор расходных материалов АК-2С, расходомер, газовый шланг и защитный кейс для транспортировки.



**Адаптер-переходник #300 507**

Позволяет подключать пульты ДУ с 14-конт. разъемом к 6-конт. розетке.



**Тележка Running Gear/Cylinder Rack #770 187**

промышленного исполнения. Включает удобную ручку с отсеком для кабелей и поддон

для газового баллона диаметром до 178 мм. Максимальная грузоподъемность - 45 кг.



**Пульт ДУ RFCS-6M #195 183**

Пульт ДУ педального типа с кабелем 4 м и 6-конт. разъемом.



**Тележка малая Small Running Gear/Cylinder Rack #300 425**

Прочная конструкция.

Позволяет перевозить газовый баллон диаметром до 178 мм. Максимальная грузоподъемность - 34 кг.

## Расходные материалы

### Для горелки Q150

Изолятор 4323R

Диффузор DS-1



**Контактные наконечники**

T-023 .024 дюйма (0.6 мм)

T-030 .030 дюйма (0.8 мм)

T-035 .035 дюйма (0.9 мм)



**Сменные лайнеры**

(направляющие) для диаметров:

#194 010 0,6 мм

#194 011 0,8/0,9 мм (стандартный)

#194 012 0,9 - 1,2 мм



**Сопло NS-1200B**

**Набор NS-FLX**

В комплекте: фиксатор контактного наконечника 7010046, изоляторы 7010024 и 7010059.



**Подающие ролики**

**Двухсторонние с V-канавкой для проволоки сплошного сечения**

#220 179:

Диаметр 0,6 мм и диаметр 0,8/0,9 мм

**Двухсторонние с V-канавкой для порошковой проволоки**

#202 926:

Диаметр 0,8/0,9 мм и 1,2 мм.

### Для Spoolmate™ 100



**Контактные наконечники** (5 шт./упак.)

#199 730 для проволоки 0,6 мм.

#186 419 для проволоки 0,8 мм.

#186 406 для проволоки 0,9 мм.



**Сопло #186 405**



**Подающий ролик (1) #186 413**

For .030/.035-inch (0.8/0.9 mm) wire.



**Прижимной ролик (1) #186 414**

для проволоки 0,8/0,9 мм.

# Информация для заказа

Источники сварочного тока	Артикул	Описание	Кол-во	Цена
Multimatic™ 200 с Auto-Set™ Elite	#907 518	120/230 В AC, 50/60 Гц		
Multimatic™ 200 с Auto-Set™ Elite и набор TIG Contractor Kit	#951 474	Источник в комплекте с набором аксессуаров для РАД сварки (#300 851 TIG Contractor Kit)		
<b>Горелки</b>				
Серия Spoolmate™ 100	#300 371	3,7 метра. Включает кейс для переноски		
Bernard® Q150	Q1510AB8BM	3 метра		
<b>Аксессуары</b>				
Набор TIG Contractor Kit	#300 851	В комплект входит: горелка Weldcraft® LS17 (150 А) с разъемом типа Dinse, набор расходных частей АК-2С, газовый шланг и кейс для переноски.		
Пульт ДУ RFCS-6M	#195 183	Педаль с кабелем длиной 4 м и 6-конт. вилкой		
Адаптер-переходник	#300 507	Для подключения 14-конт. пультов ДУ к 6-конт. розетке		
Тележка	#770 187			
Тележка малая	#300 425			
Расходомер	#237 702	Требуется при использовании 100% CO <sub>2</sub> .		
Шаблон-толщиномер	#229 895			
Порошковая проволока				
Проволока сплошного сечения				
Защитный газ (баллон)				
Маска/Перчатки/Щетки				
<b>Запасные части</b>				
Адаптер MVP™ 115 В 5-20P	#219 259	Для подключения к розетке 5-20R (приобретается отдельно)		
Адаптер MVP™ 115 В 5-15P	#219 261	Для подключения к розетке 5-15R (приобретается отдельно)		
Адаптер MVP™ 230 В 6-50P	#219 258	Для подключения к розетке 6-50R (приобретается отдельно)		
Сменный защитный экран	#231 410	Сменная защитная панель для ЖК дисплея		
Изолятор	4323R			
Диффузор	DS-1			
Контактные наконечники		См. стр. 3		
Сменные лайнеры		См. стр. 3		
Сопла		См. стр. 3		
Комплект расходных материалов	NS-FLX	Держатель 7010046, изоляторы 7010024 и 7010059		
Подводящие ролики		См. стр. 3		

Дата:

Полная стоимость:



Распространяется: